

CYCLE BOX

△ ご使用の際は取扱手順書をよくお読みのうえ、正しくお使いください。

〈使用について〉

- 扉を必ず施錠してください。強風時には風によりドアが急に開閉することがあり、ドアの破損やけがにつながるおそれがあります。
- 屋根の上に乗ったり物を載せたりすることはやめてください。
- 製品を改造したり、自転車等の保管、収納以外の用途に使用することは絶対やめてください。
- ボックス内部は完全防水ではありません。台風などの風雨の場合は、雨水が内部へ浸入する場合があります。

〈設置場所について〉

- 現場状況に応じて、基礎サイズの確認をしてください。
- 安全が確認できない場所には製品を設置しないでください。
 - ・大屋根の下…雪、雨などによる被害のため
 - ・やわらかい地面やもろい土地

〈留意事項〉

- 屋根や雨樋のゴミ・枯れ葉は取り除いてください。
- 安全のため雪おろしを行ってください。雪おろし作業の際は屋根に乘らず、手早く周りの雪をとり除くようにしてください。
- 表面の傷や擦れ等、取り扱いには十分ご注意ください。
- 経年劣化、使用環境により錆が発生することがあります。予めご了承ください。
- 配線工事は必ず有資格者が行ってください。

- このカタログの内容は2015年9月現在のものです。
- 製品の色は、印刷のため実物とは多少異なる場合があります。
- 製品の仕様・外観は予告なく変更することがありますので、あらかじめご了承ください。

株式会社 デザインアーク

本社 大阪市西区阿波座1丁目5番16号 大和ビル 〒550-0011 Tel 06-6536-6020 Fax 06-6536-6015 (建材事業部)

www.designarc.co.jp

大和ハウスグループの経営のシンボルである「エンドレスハート」は、日本およびその他の国における登録商標または商標です。

© Copyright 2015 DAIWA HOUSE INDUSTRY CO.,LTD. All rights reserved.

 We Build ECO | 森林育成紙™使用

© Copyright 2015 DESIGNARC CO.,LTD. All rights reserved.



DesignArc

 Daiwa House Group®

2015.9 003000

“安心・安全”をデザインする Cycle BOX

自転車の高性能化に合わせ、自転車置場も進化した機能・スタイルが求められています。

基本性能を確保し、鍵付き「パーソナルスペース」をプラス。

大切な自転車を盗難やいたずら被害から守り、自転車ライフを支えます。

セキュリティを重視した、新しいスタイルです。

今の自転車置場に満足していますか？

近年の自転車ブームに伴い、マンションや集合住宅では、スポーツタイプや電動アシストタイプなど高額自転車を所有する入居者が増えてきています。そして、盗難やいたずら被害等の懸念から、大切な自転車を自転車置場には置かず、共有スペースや室内にまで持ち込むことも一般的。その分、毎日の持ち運びの不便さや、共有スペースの圧迫、防災上の問題が出ています。セキュリティが求められる今、入居者の不満を解消する、自転車置場のあり方を考えました。



鍵付き「パーソナルスペース」が、毎日の“安心”を創出

1 犯罪から守る安心収納

扉に鍵を付け、パーソナルスペースを確保しました。愛用の自転車を盗難やいたずらなどの犯罪から守り、安心して収納できます。また、自転車関連グッズなど、ちょっとした物を一緒に置いておくことも可能です。

※ボックス内部は完全防水ではありません。

2 直線的に構成された新しいスタイリング

屋根をフラットにし、スクエアなスペースと組み合わせることで、直線的な新しいスタイリングを実現しました。そのシンプルモダンな印象は、洗練された街並みや建物にも調和します。

3 使いやすさとスタイリングの両立

屋根とボックスの接合部分にスリットを設けることで、本体への空間がひろがり軽快なイメージを演出。扉には、使いやすく、アクセントにもなる、ライン形状の取手を採用しています。

SECURITY

自転車を守るセキュリティ

テンキータイプのロックシステムを採用。鍵を持ち歩く煩わしさがありません。扉のロックは内側からも解除できる、閉じ込め防止機能も付いています。



STYLING

シャープなスタイル

フラット屋根と柱を直線的に構成した新しいスタイリング。



ライン取手

開閉のしやすさだけでなく、スタイリングのアクセントとして配置。



SIZE

使いやすいサイズを検証

自転車のJIS規格に則りボックス内のサイズを算出。それを元に有効寸法を検証し、成人男性が無理なく自転車を出し入れできる広さにしました。

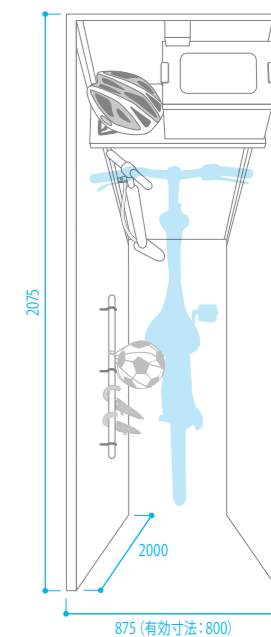

ボックスの中には1台、フリースペースには、それぞれ2、3台の自転車を収納。
6台から10台まで、利用する自転車数に応じたバリエーションをご用意しました。
エクステリアのスペースに合わせてお好みのサイズを設置していただけます。



寸法図 (DCB-63-4B-1400F)

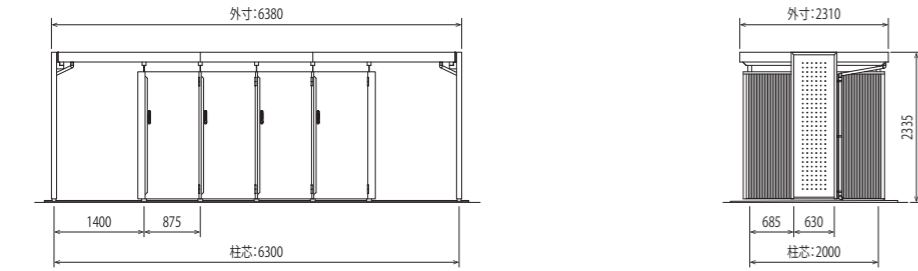

・積雪荷重：60kgf/m²
・耐風圧：38m/s
※一般地域仕様のため、多雪地域は除きます。

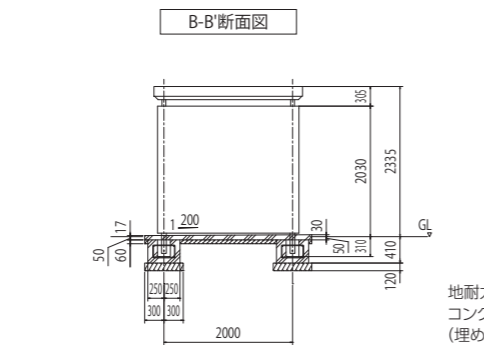
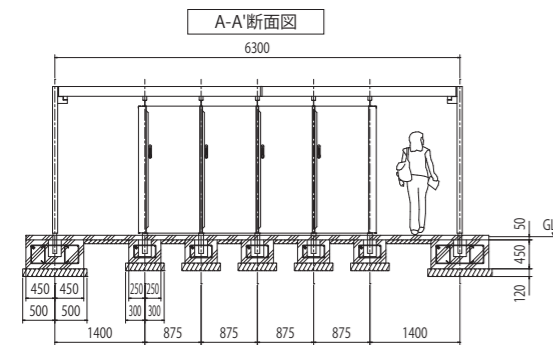
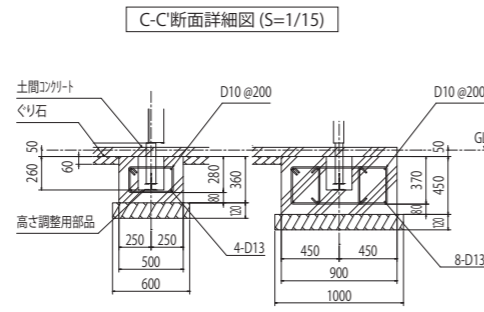
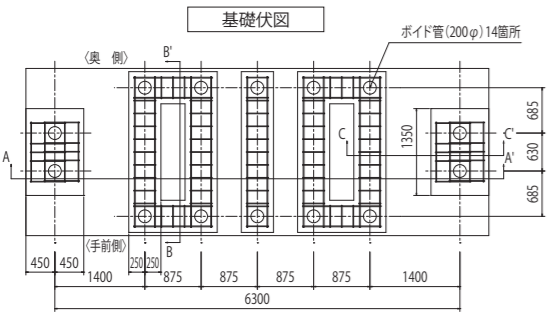

地耐力30kN/m²以上
コンクリート強度18N/mm²以上
(埋め戻しについても同等以上の強度が必要)

仕様表

○本体部主要構成材料

名称	材質	カラー	備考
柱	熔融 Zn-Al-Mg めっき鋼板	ブラック	アクリル焼付塗装 □-75×75×2.3t
梁	熔融 Zn-Al-Mg めっき鋼板	ブラック	アクリル焼付塗装 □-60×60×2.3t
母屋	熔融 Zn-Al-Mg めっき鋼板	-	C-80~114×30×1.6t
屋根	カラー鋼板	アイボリー	角波0.4t 山高16
屋根カバー	アルミ形材	ホワイト	150×45
側面パネル	アルミ樹脂複合板	ブラック	3t
側面パネル枠	アルミ形材	ブラック	
軒パネル	アルミ樹脂複合板	ブラック	3t
縦樋	AAS	ブラック	42φ

○ボックス部主要構成材料

名称	材質	カラー	備考
ボックス柱	熔融 Zn-Al-Mg めっき鋼板	ブラック	アクリル焼付塗装 □-75×75×2.3t
ボックス外壁	ガルバリウム鋼板	ブラック	GLカラー 0.5t
廻り縁	ガルバリウム鋼板	ブラック	GLカラー 0.5t
中仕切パネル	アルミ樹脂複合板	ブラック	3t
パネル枠	アルミ形材	ブラック	
扉本体	熔融 Zn-Al-Mg-Si めっき鋼板	ブラック (裏板:ホワイト)	エリオ鋼板0.5t 芯材:ペーパーコア
扉取手	SUS	-	1.5t ヘアライン仕上げ
ドアクローザー	亜鉛合金ダイカスト	シルバー	PS-7001A ストッパー付
テンキー錠	亜鉛合金ダイカスト	シルバー	KEYLEX500 マスターキー付
照明	LED	電球色	人感センサー付

バリエーション

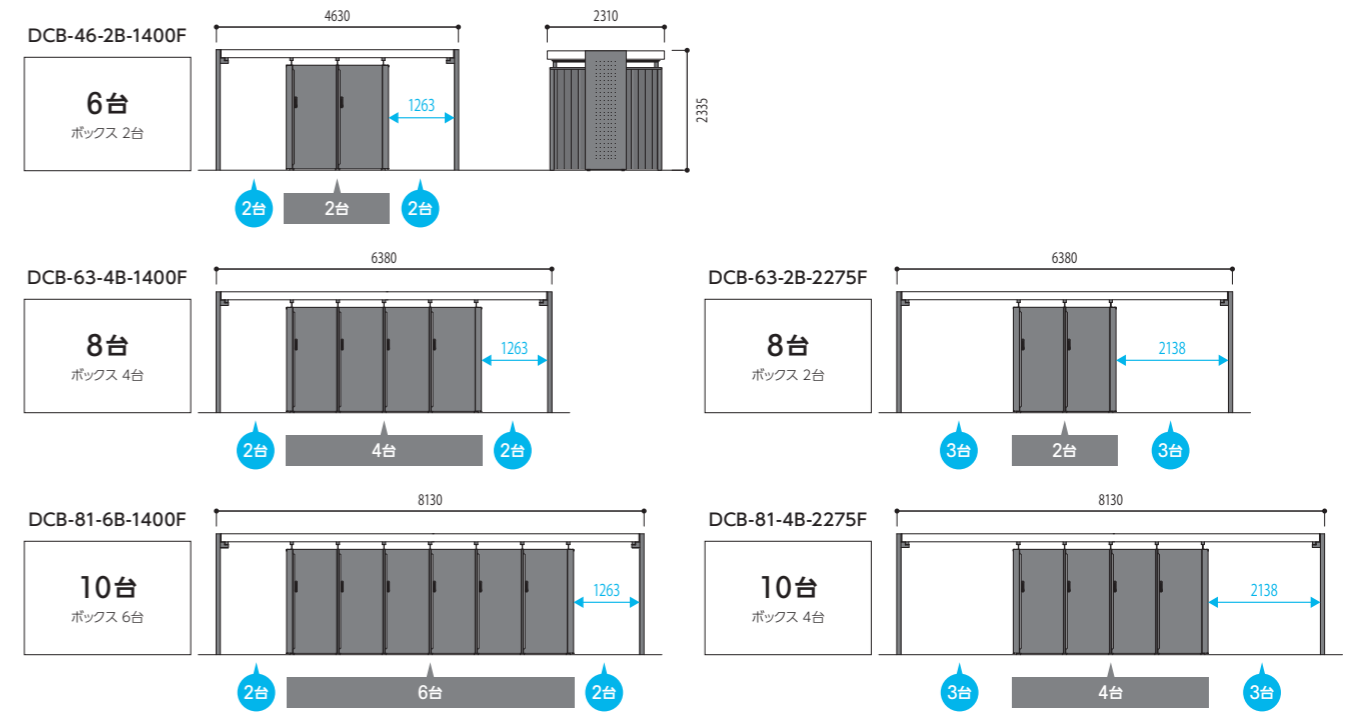

設置可能地域 (当社見解)

区分	設置	条件・理由	参考法規
一般地域	○	制限なし	
22条地域	○	屋根が不燃材であるため制限なし	建築基準法22条 建築基準法63条 建築基準法施行令109条の5
準防火地域	○	外壁の開口部が延焼のおそれのない部分	延べ面積が500m ² 以下なので制限なし
	×	外壁の開口部が延焼のおそれのある部分	開口部に防火戸等がないためNG
防火地域	×	外壁が延焼のおそれのある部分	外壁が防火構造でないためNG
	×	外壁の開口部が延焼のおそれのある部分	開口部に防火戸等がないためNG 外壁が防火構造でないためNG

※内装制限を受ける場合に関しては、全ての部位に対して不燃材の使用が必要です。

ボックス内照明

各ボックスには、人感センサー付きLED照明が標準装備されています。人が入ると自動で点灯し、消し忘れもありません。

フックレールセット (オプション)

傘やレインコートなどの雨具、スポーツ用品など、ちょっとしたものを掛けておけるフック。自転車出し入れの際にも荷物が掛けられ便利です。



DCB-OP-HK



※ボックス内部は完全防水ではありません。
※画像はDCB-OP-HKを2セット使用しています。

扉

自転車の出し入れを考えた、ドアクローザー付きの外開き扉。開いた状態を維持でき、急に閉まらないよう配慮しています。

棚 (オプション)

収納ケースや自転車用品を置くのに最適な、棚をオプションでご用意。空間をより有効的に活用できます。

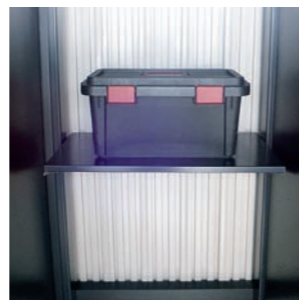

DCB-OP-TN

傾斜式サイクルラック

(コンビネーション商品)

傾斜式サイクルラックを組み合わせると、通常2台置けるスペースに3台、通常3台のスペースなら最大7台まで収納台数を増やすことができます。



画像はDCR-4KA(自転車4台収納)タイプです。

フリースペース照明

(オプション)

フリースペースにも、ボックス内照明と同じ照明を設置することができます。人感センサー付きですので便利で省エネ。快適性がより高まります。



DCB-OP-S

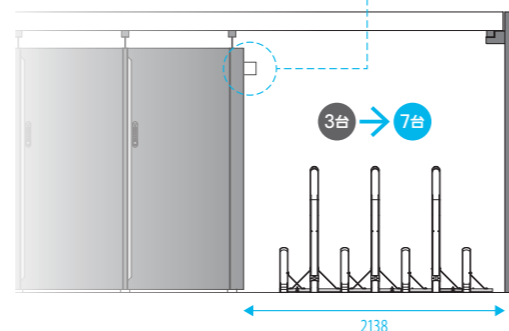
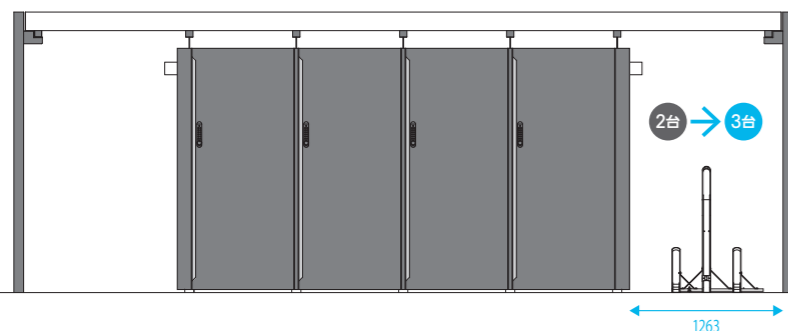

マンション・集合住宅

盗難等の懸念から、自転車を共有スペースや室内に持ち込むケースが増えています。Cycle BOXを取り入れると、今までの自転車置場の不満や使いにくさが解消され、入居者の満足度もアップ。防災・防犯にもつながり、乱雑に並んでいた自転車をスッキリ収納できます。



スポーツ施設

利用客の私物を盗難から守るのも施設の大切な業務の一つです。自転車もお客様ませではなく、Cycle BOXを使って施設が責任を持って保管。自転車が趣味の方も安心して預けていただけ、サービス向上の差別化につながります。

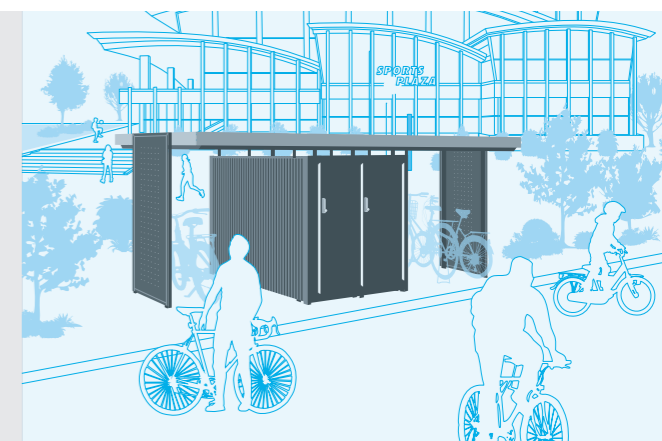

リゾートホテル・観光地

一般的な駐輪場がホテルの周囲にあると、生活感がでてしまいリゾートの雰囲気が台無しになってしまうことがあります。スタイリッシュなCycle BOXならホテルの外観にも調和し、サイクリングのお客様や、散策用のレンタサイクルを万全な状態で収納します。

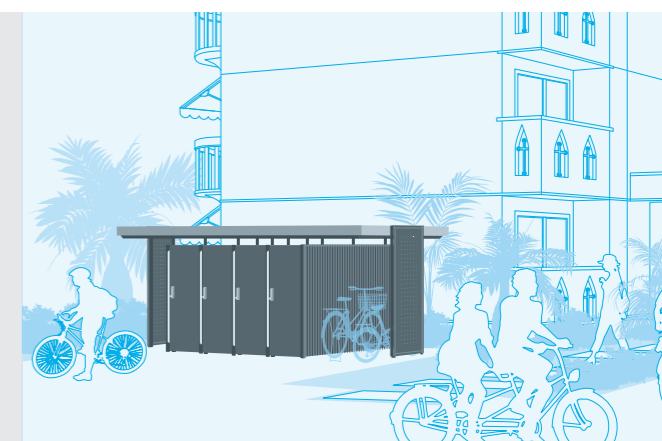

46サイズ

DCB-46-2B-1400F

収納台数：6台(8台)

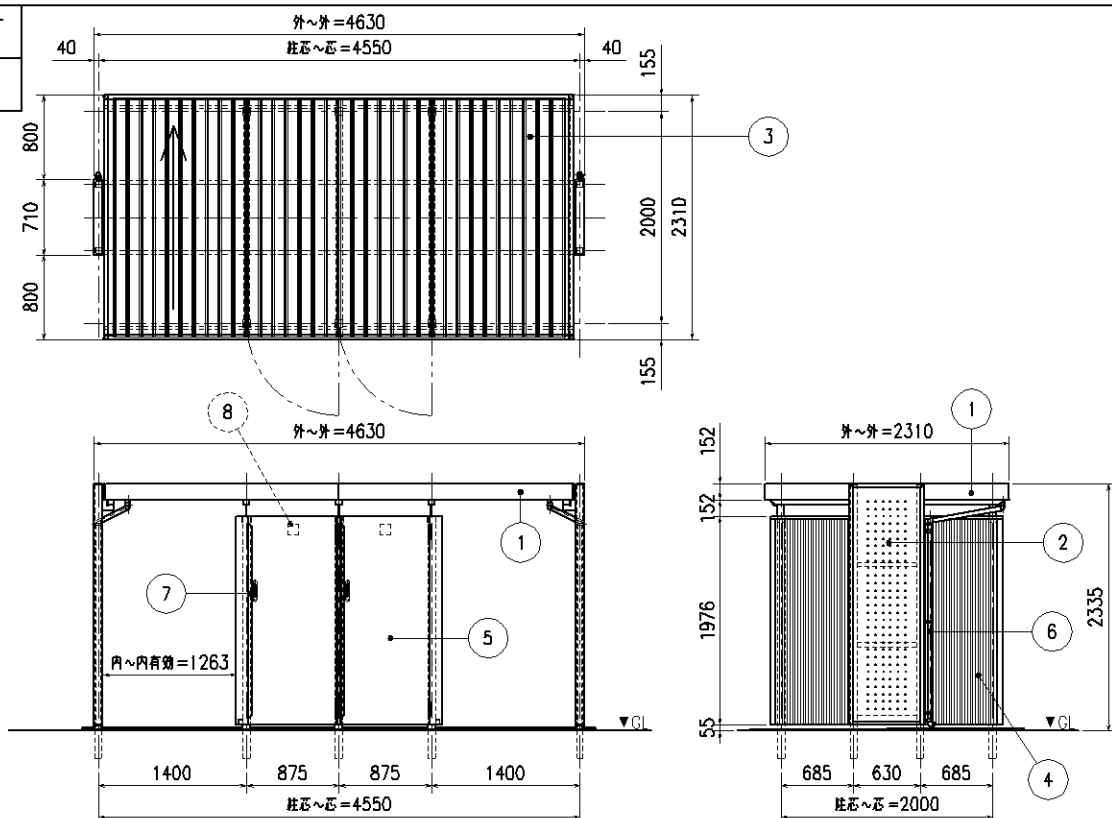

傾斜式サイクルラック併用時(参考)

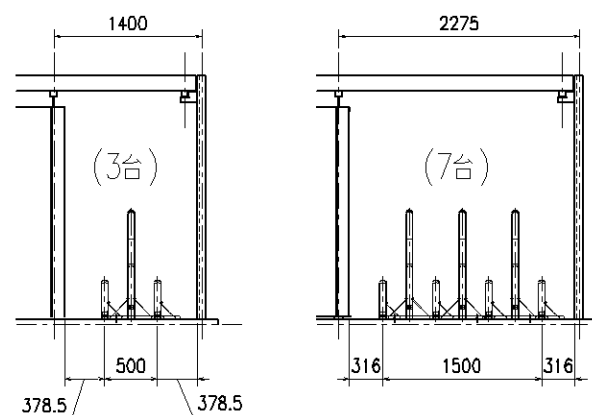

部番	名称	材質	数量	備考
8	LED照明(防雨型) (AU42317L)	本体：アルミダイカスト カバー：アクリル		本体：黒色 カバー：乳白色艶消し 人感センサー付き
7	錠	亜鉛合金		キーロック500 鍵付き ノックリックシルバー色
6	扉編	AAS樹脂		外径42φ ブラック色
5	扉	JIS G 3322 (カルバリウム鋼板)		エリオ鋼板貼, 0.5t 外飾：グレーギャラクシー色 内飾：クリームホワイト色
4	外壁	JIS G 3322 (カルバリウム鋼板)		GLカラー KS85 ネイビーブラック色 t=0.5
3	屋根板	JIS G 3312 CGCC		アイボリー色 t=0.4
2	側面パネル	アルミ樹脂複合板		ブラック色 t=3.0
1	屋根カバー	JIS H 4100 A6063S-T5		DW色

63サイズ

DCB-63-4B-1400F

収納台数：8台(10台)

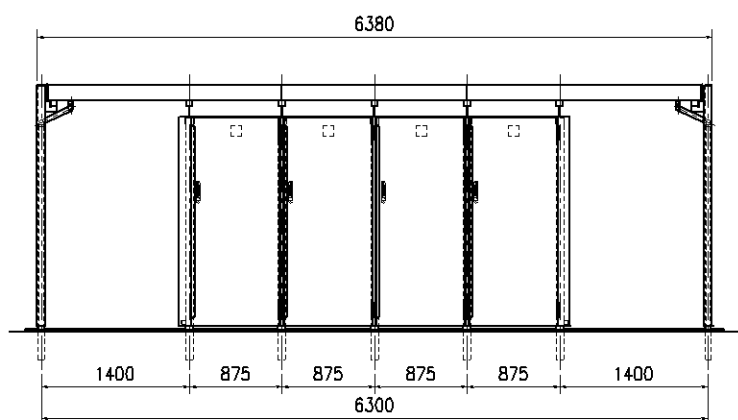

DCB-63-2B-2275F

収納台数：8台(16台)

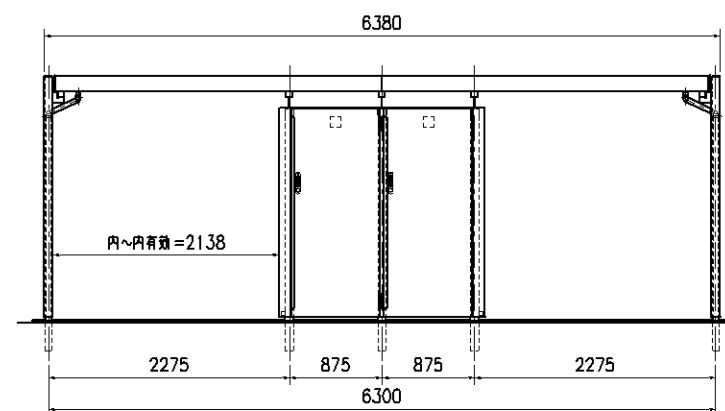

81サイズ

DCB-81-6B-1400F

収納台数：10台(12台)

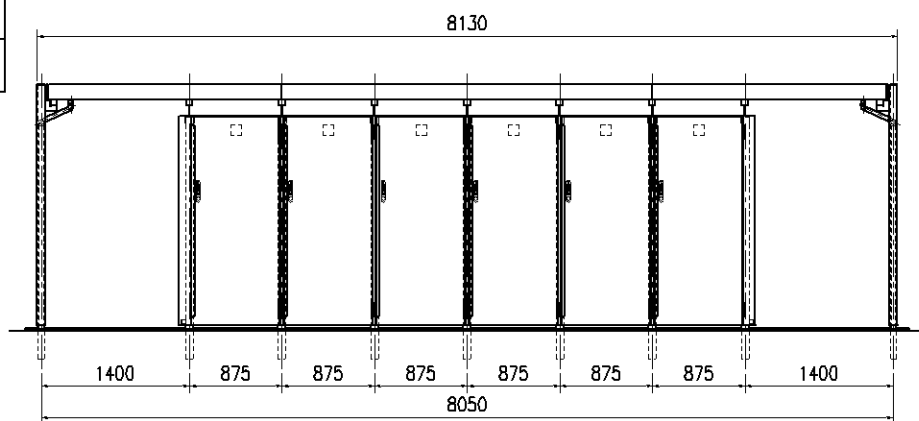

DCB-81-4B-2275F

収納台数：10台(18台)

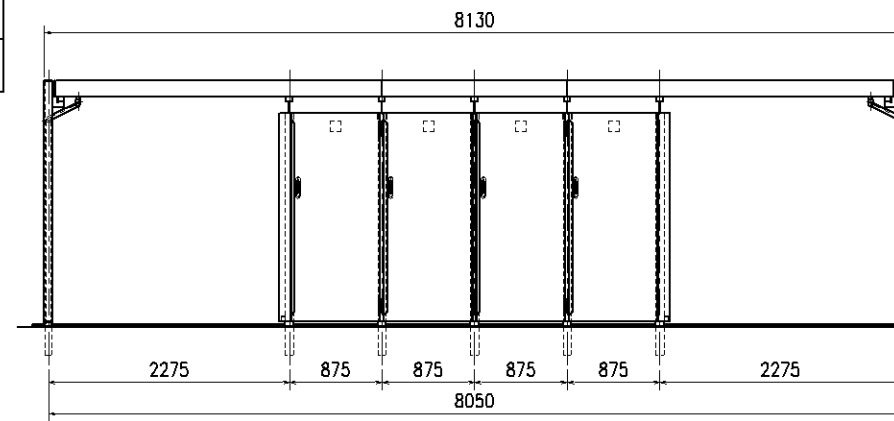

()内標記は、サイクルラックなどを併用した場合の参考収納台数を示す

記事	承認	検図	名称	オリジナル商品		部番	名称	材質	数量	備考	
				相当	標準プラン						
				正司	リスト図						
						作成年月日	H27.09.01	縮尺	1/50 (A2)	図面番号	第三角法

46サイズ

DCB-46-2B-1400F

収納台数：6台(8台)

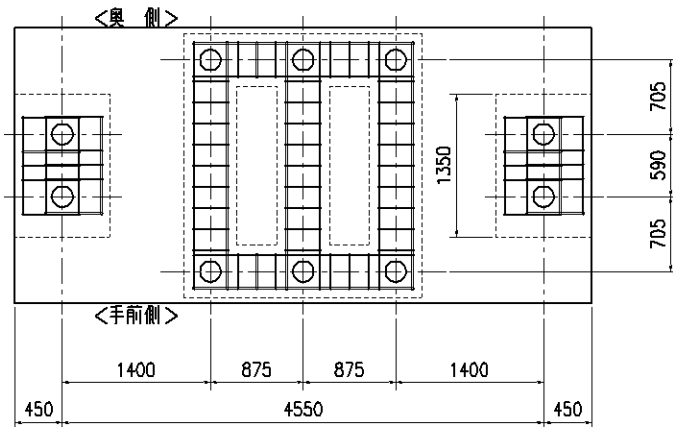

63サイズ

DCB-63-4B-1400F

収納台数：8台(10台)

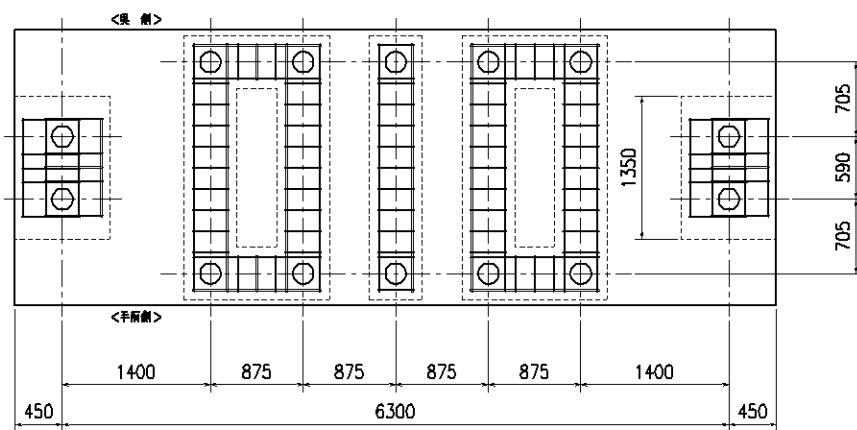

キープラン

DCB-63-2B-2275F

収納台数：8台(16台)

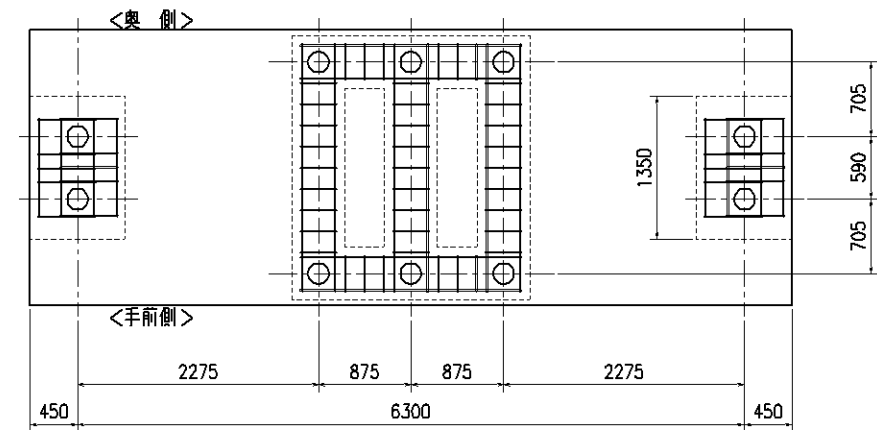

81サイズ

DCB-81-6B-1400F

収納台数：10台(12台)

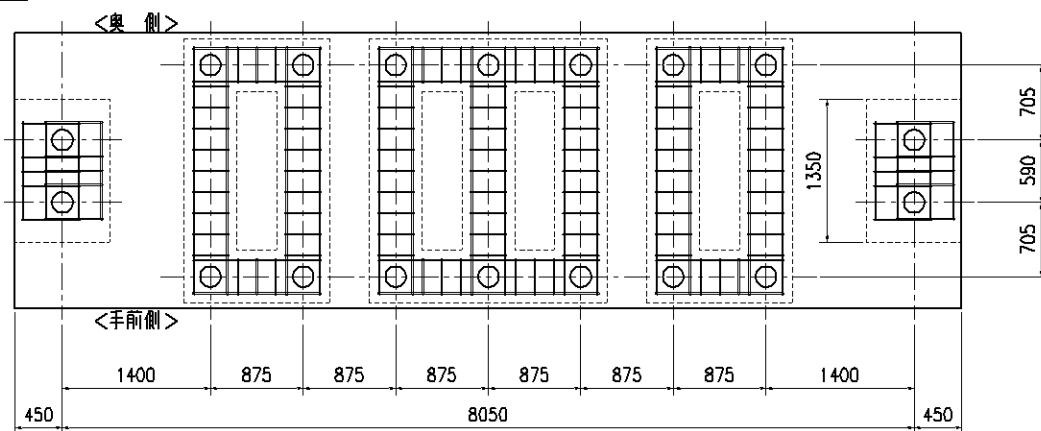

DCB-81-4B-2275F

収納台数：10台(18台)

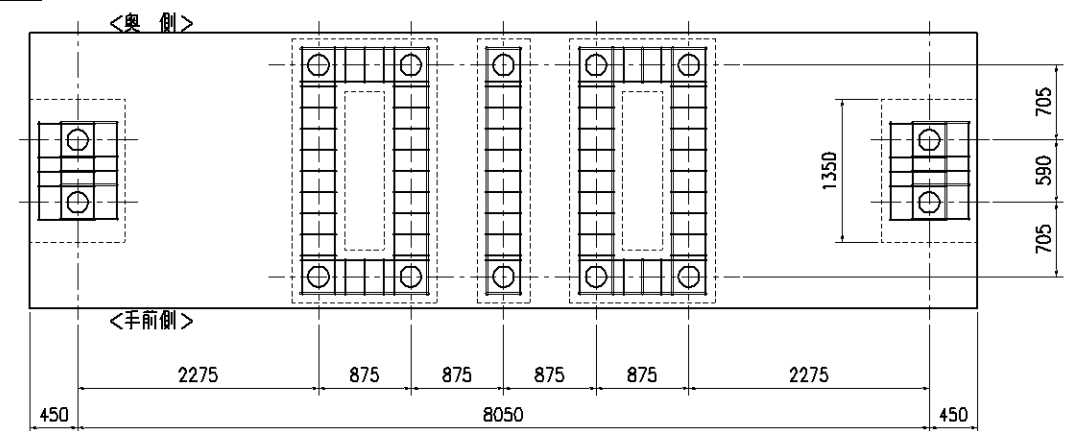

記 事	承認 担当者	検 査 担当者	名 称	オリジナル商品	部 番	名 称	材 質	数 量	備 考				
				サイクルボックス						2015.9.2	縮 尺 1/50 (A2)	図 面 番 号	第 三 角 法
				標準プラン リスト図 (基礎伏図)						作 成 年 月 日			